

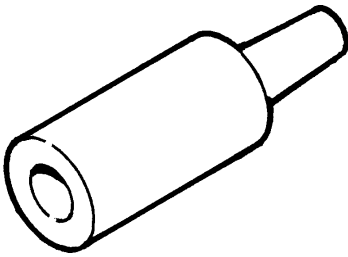

UNIturn & UNIMill
The cool tool



REITSTOCKSPINDEL- VERLÄNGERUNG NR. 1220

Dieser Zubehörteil wird nur bei Drehbänken benötigt, die vor dem Jahr 1996 erzeugt wurden. (Die neuartige Konstruktion der Reitstockspindel macht dies bei neueren Modellen überflüssig.)

Einige Einstellungen lassen sich mit der neuen Reitstockspindelverlängerung einfach leichter bewerkstelligen, da die Ausladung um 2,5 bis 3 cm vergrößert wird. Wenn Sie

die Verlängerung verwenden, können Sie Drehteile zwischen Spitzen bearbeiten, ohne daß Sie den Werkzeughalter ab einer gewissen Position umdrehen müssen, damit der Querschlitten nicht am Reitstock ansteht. Sie werden sicherlich verschiedene Anwendungen entdecken, bei denen sich dieses einfache Zubehörteil mehr als bezahlt macht.

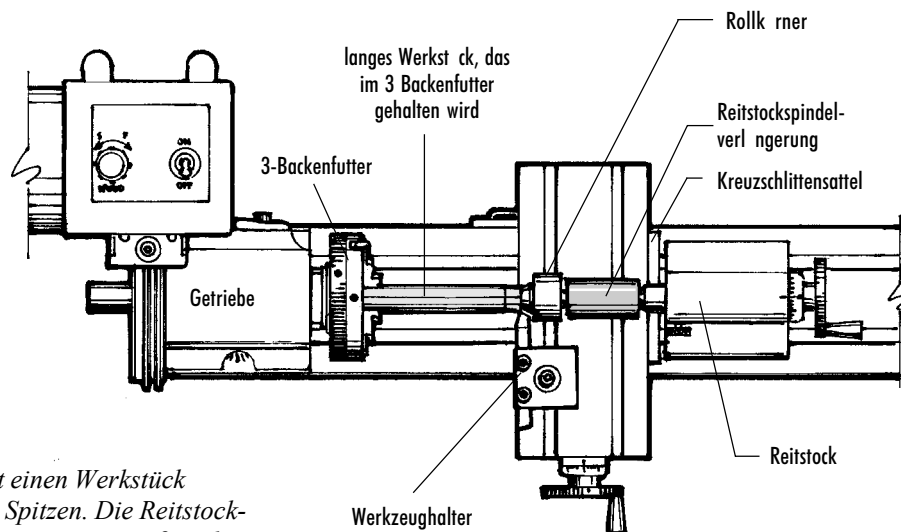

Abbildung 1:
Drehbank mit einem Werkstück zwischen den Spitzen. Die Reitstockspindelverlängerung vergrößert die Ausladung um 2,5 bis 3 cm, sodaß der Querschlitten nicht am Reitstock ansteht, wenn sie ein Werkstück von einem Ende bis zum anderen bearbeiten.

The cool tool®
www.thecooltool.com

Modellbauwerkzeug & Präzisionsmaschinen G.m.b.H.
Modelmaking & Precision Tools Ltd. Vienna / Austria
Fabriksgasse 15, A-2340 Mödling info@thecooltool.com
phone: +43-2236-892 666 fax: +43-2236-892666-18