

UNITurn & UNIMill
The cool tool

SPÄNESCHUTZ NR. 4360

ACHTUNG: DER SPÄNESCHUTZ IST NICHT ALS ERSATZ FÜR SCHUTZ-BRILLEN VORGESEHEN!

Tragen Sie immer Schutzbrillen, wenn Sie an der Maschine arbeiten.

Der Späneschutz wurde zu Ihrer Sicherheit entwickelt. Weiters kann ihr Arbeitsbereich besser sauber gehalten werden. (Dies ist besonders interessant für alle jene, die Ihre **UNITurn** auf beengtem Raum irgendwo in einer Wohnung verwenden). Er ist leicht zu installieren und läßt sich in die Höhe klappen, um leichten Zugang zum Spindelstock zu gewährleisten. Der Späneschutz ist aus durchsichtigem Polycarbonat gegossen, damit Sie den Arbeitsgang direkt mitverfolgen können und trotzdem vor herumfliegenden Spänen geschützt sind. Wir haben diese Material bewußt gewählt, weil es sehr widerstandsfähig ist. Wenn der Späneschutz einmal gereinigt werden soll, verwenden Sie bitte nur Seife und Wasser. Alle Lösungsmitteln greifen das Material an und die Durchsichtigkeit geht verloren.

Montage des Späneschutzes

Drehen sie die dem Spindelstock nächst gelegene 3/8" Schraube aus der Motorhalterung heraus. Setzen Sie das Scharnier des Späneschutzes ein und befestigen sie diesen mit der beige-stellten Schraube im vorgesehenen Gewindeloch des Spindelstockes. Der Späneschutz soll nun über das Scharnier nach hinten schwingen, um ungehinderten Zugang zum Spindelstock zu gewährleisten. Bevor Sie mit einem Arbeitsvorgang beginnen, klappen sie den Späneschutz einfach nach unten.



Abbildung 1: Der Späneschutz fertig montiert auf der **UNITurn** Drehbank. Der Späneschutz läßt sich über ein Gelenk leicht hochklappen.

Einzelteile-Liste

Anzahl	Teil-nr.	Beschreibung
1	4361	Späneschutz
1	4362	Späneschutz-Gelenk
1	4033	10-32 x 5/8" Skt. Hd. Cap Screw
1	4070	10-32 x 1-3/4" Skt. Hd. Cap Screw
1	3210	10-32 Nut

The cool tool®
www.thecooltool.com

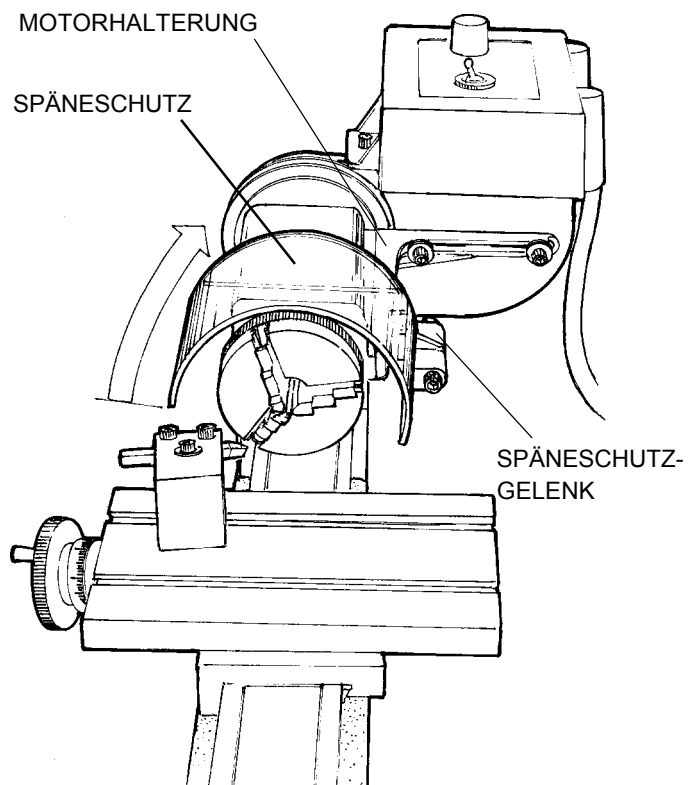
Modellbauwerkzeug & Präzisionsmaschinen G. m.b.H.
Modelmaking & Precision Tools Ltd. Vienna / Austria
Fabriksgasse 15, A-2340 Mödling info@thecooltool.com
phone: +43-2236-892 666 fax: +43-2236-892666-18